

# EASY-UP AHEADVORBAU - HÖHENVERSTELLBAR OHNE WERKZEUG!

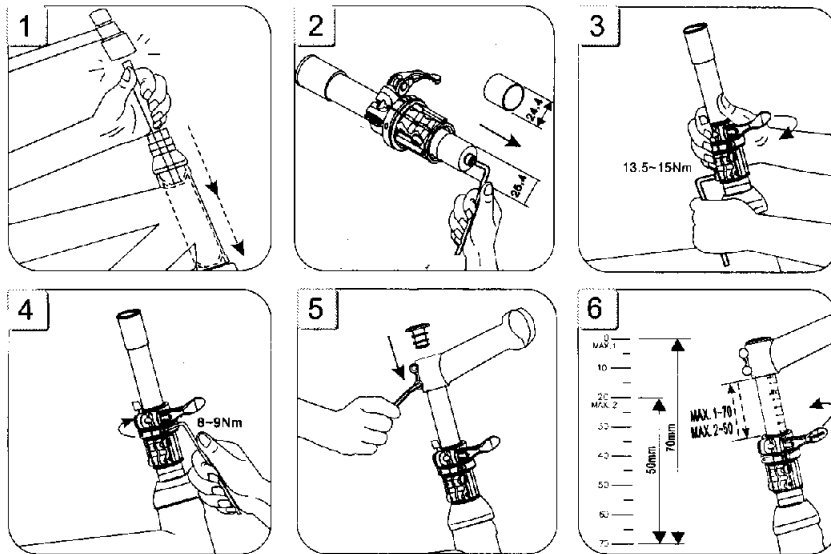

## EINBAUANLEITUNG / BENUTZUNG:

- 1 Entfernen Sie den Originalvorbau und schlagen Sie die Gabelkralle im Gabelschaft nach unten heraus (z.B. mit einem langen Schraubendreher).
- 2 Setzen Sie je nach dem Innendurchmesser Ihres Gabelschaftes die Ausgleichshülse mit 24,4mm oder 25,4mm unten am verschiebbaren Rohr des Easy-Up-Vorbau ein.
- 3 Öffnen Sie den Schnellspannhebel. Das verschiebbare Rohr während der gesamten Montage ganz oben halten. Vorbau aufsetzen und die 2 unteren seitlichen Bolzen festziehen.
- 4 Nehmen Sie einen 4mm Inbusschlüssel und drehen Sie damit den Spannring (mit Aufschrift "Tighten" = fest und "Loose" = locker) waagrecht im Uhrzeigersinn fester zu, bis er sich nicht mehr bewegt. Dadurch wird der Steuersatz eingestellt. Dann die Inbusschraube selbst mit 8-9Nm anziehen.
- 5 Setzen Sie den Aheadvorbau wieder auf (ggf. mit beiliegender Ausgleichshülse "Ø24,4 x Ø28,6"). Vorbau gerade ausrichten und festziehen. Verschlusskappe in das Loch auf der Oberseite einsetzen.
- 6 Die maximale Höhenverstellung richtet sich nach der Länge des Gabelschafts. Nicht mit Gewalt hineindrücken, da er sonst stecken bleiben könnte. "Max. 1" (Einschublänge) gilt, wenn der Gabelschaft länger als 175mm ist. "Max. 2" gilt, wenn die Länge zw. 155 und 175mm beträgt. Der Schaft muss mindestens 155mm lang sein, um für Easy Up verwendbar zu sein. Für Höheneinstellung den Schnellspanner öffnen, Höhe einstellen, Einstellschraube [G] anziehen, so dass der Schnellspanner stramm schliesst. Schnellspanner schliessen.

## TEILELISTE / ERKLÄRUNGEN / SCHEMAZEICHNUNG

- A** Verschlusskappe des verschiebbaren Rohrs
- B** Ausgleichshülse "Ø24,4 x Ø28,6" (für 1 1/8" Vorbauten)
- C** Verschiebbares Rohr (=Höheneinstellung)
- D** Obere Anschlagschraube
- E** Führungsrinne der Höhenverstellung
- F** Dichtung / Klemmring
- G** Einstellschraube des Schnellspanners
- H** Haltebolzen des Schnellspanners
- I** Spannring des Ahead-Steuersatzes
- J** Druckring (stellt Steuersatzspiel ein, durch [I] betätigt)
- K** Feststellschraube des Spannringes
- L** Hauptklemme (auf Gabelschaft)
- M** Seitliche Bolzen der Hauptklemme
- N** Ausgleichshülsen 24,4mm und 25,4mm (austauschbar, je nachdem ob Stahl- oder Alugabelschaft vorhanden)
- O** Verschlussbolzen der Ausgleichshülse Teil [N]

